

Способы подготовки вагонов и контейнеров в противопожарном отношении

1 Порядок заделки щелей в крытых вагонах бумагой на жидком стекле.

1.1 Для заделки щелей этим способом применяется бумага мешочная или крафт-оберточная, плотностью не менее 60 г/м².

Жидкое стекло (клей силикатный - силикат натрия технический), которое применяется в качестве клея и одновременно огнестойкого соединения, наносится на всю поверхность одной стороны бумаги, которая приклеивается.

Нанесение жидкого стекла непосредственно на поверхность кузова вагона с применением бумаги, не смазанной жидким стеклом, запрещается.

Поверхность, на которую наклеивается бумага, должна быть предварительно очищена от пыли.

1.2 Устранение просвета в стенах вагона и щелей в местах соединения опалубки крыши с обшивкой боковых стен, фрамуг с обшивкой торцевых стен, а у вагонов с ручным тормозом также в местах соединения опалубки крыш с обшивкой торцевой стены, которая выходит на тормозную площадку, производится заклеиванием их полосами бумаги шириной 150 мм. Полосы наклеиваются симметрично по отношению к щели по всей ее длине с выходом за концы не менее чем на 50 мм.

При заклеивании щелей большой длины составными полосами концы полос в местах соединения должны накладываться один на другой на 50-100 мм.

1.3 Перед устранением просветов в люках ставень люка плотно закрывается и замыкается на закидки, которые закрепляются проволокой.

Для обеспечения более плотного прилегания ставня люка к раме он дополнительно притягивается за кольцо проволокой, концы которой закручиваются вокруг гвоздя, вбиваемого в верхнюю планку рамки люка.

На лист бумаги размером 500x800 мм наносится с одной стороны слой жидкого стекла так, чтобы была покрытая вся площадь листа бумаги, после чего этот лист накладывается на люковой просвет и приклеивается к обшивке стены (рис.8.1).

Запрещается оставлять поверхность бумаги со стороны люка не покрытой жидким стеклом.

1.4 Перед заделкой печной разделки проверяется плотность прилегания крышки и скобы.

Лист бумаги размером 700x700 мм покрывается с одной стороны жидким стеклом и приклеивается к изоляционному кожуху каркаса печной разделки (рис. 8.2).

1.5 Заделка нерабочей двери вагона производится в следующем порядке: дверь вагона плотно закрывается, запирается дверной накладкой и укрепляется снаружи деревянными клиньями. Просветы (щели) между дверью и наружной рамой дверного проема заклеиваются изнутри вагона полосами шириной 150 мм по всему периметру дверного проема.



Рис. 8.1 Заделка люкового отверстия бумагой:
 1 - закидка люка; 2 - кольцо; 3 - проволочная закрутка; 4 - бумага;
 5 - место приклеивания бумаги (заштриховано)



Рис. 8.2 Заделка печной разделки бумагой:
 1 - место приклеивания; 2 - бумага

1.6 Просветы (щели) в дверном проеме рабочей двери вагона устраняются после его загрузки следующим образом: на бумажную полосу шириной 200 мм с одного края вдоль полосы на ширину 50 мм наносится жидкое стекло, затем полоса складывается вдвое без перегиба и края склеиваются так, чтобы в средней части полосы образовался валик.

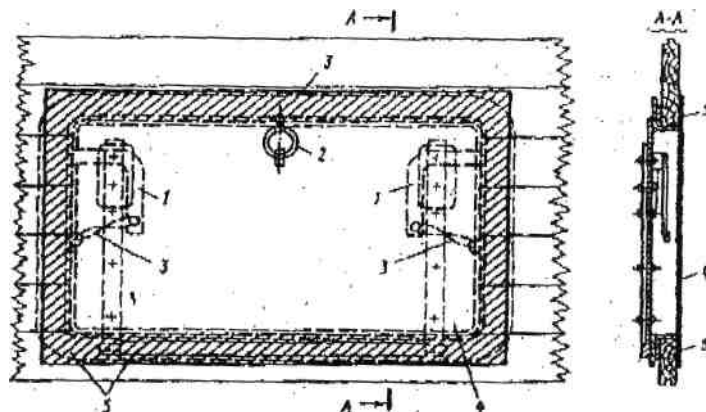
Такие склеенные бумажные полосы заготавливаются в количестве, достаточном для наклеивания по периметру дверного проема.

Подготовленные полосы с валиками промазываются жидким стеклом с одной стороны склеенного края на ширину 50 мм и приклеиваются к дверным вертикальным стойкам, верхнему дверному брусу и полу вагона так, чтобы полосы на всю ширину валика выступали за наружную раму дверного проема (рис. 8.3). В местах соединения валики не должны иметь разрывов, для чего края валиков вставляются один в другой на 30-50 мм.

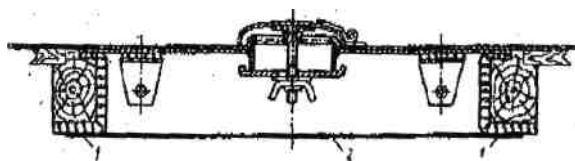
После приклеивания валиков на них наносится жидкое стекло.

Приклеивание валика к полу вагона производится после его загрузки.

После окончания загрузки рабочая дверь вагона осторожно закрывается, чтобы не повредить (не смять) валики, которые должны плотно прилегать к двери, и укрепляются клиньями.



Рис. 8.3. заделка щелей в рабочей двери вагона бумагой:

1 - место приклеивания; 2 - деревянный клин; 3 - валик из бумаги

2 Порядок заделки щелей и неплотностей в крытых вагонах стеклотканью на клеевой основе

2.1 Для заделки щелей могут использоваться стеклоткань (любых марок неразряженной структуры) и три клеевых состава, изготовленных на основе:

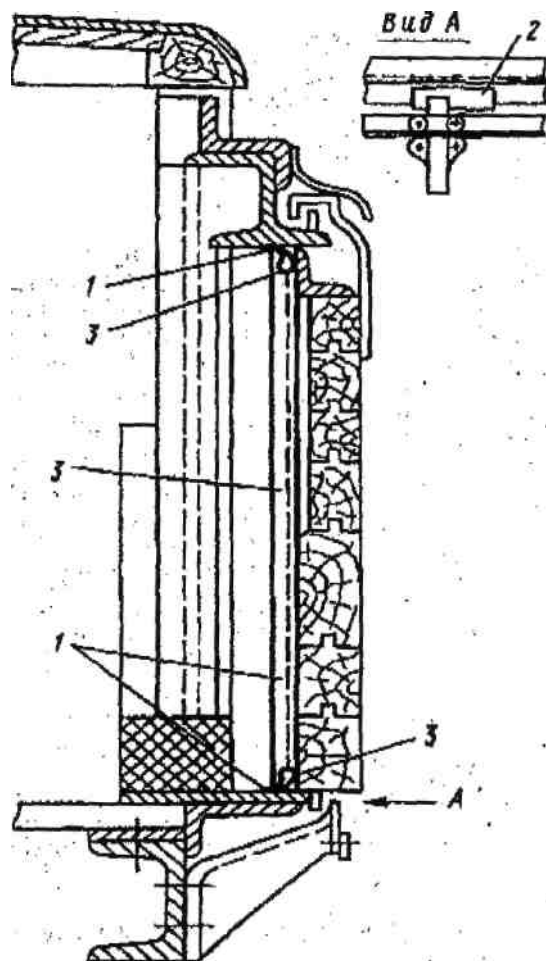
коагулюма в бензоле и полимере К-9 (20:80);

полимеру К-9 и жидкого стекла (70:30);

коагулюма в бензоле, полимера К-9 и жидкого стекла (10:70:20).

Для приготовления клея могут применяться и другие связующие материалы, которые отвечают требованиям пожарной безопасности.

Поверхность, на которую наклеивается стеклоткань, должна быть предварительно очищена от пыли.

2.2 Заделка люка боковой стены и печного отверстия стеклотканью производится так же как и бумагой.

2.3 Заделка неплотностей дверного проема и порога дверного проема производится подготовленными полосами стеклоткани шириной 200-250 мм,

которые приклеиваются:

в месте соединения стойки и двери с брусом со створкой двери (рис. 8.4);

в месте соединения пола со створкой двери и порогом дверного проема (рис. 8.5).

2.4 Заделка боковой стены производится путем наклеивания полос стеклоткани шириной 100-120 мм в местах соединения крыши со створкой и боковой стеной по всей длине неплотностей с выходом за концы не менее чем на 30- 50 мм.



Рис. 8.4. Заделка щелей дверного проема;
1 - дверная стойка с брусом;
2 - створка двери; 3 - стеклоткань



Рис.8.5. Заделка щелей порога дверного проема:
1 - продольная балка рамы вагона;
2 - пол; 3 - стеклоткань;
3 4 - створка двери; 5 - порог дверного проема

2.5 Заделка щелей верхней части дверного проема вагона (рис. 8.6) производится после его загрузки путем наклеивания стеклоткани в местах соединения обвязки крыши с продольной балкой стены над дверным проемом и створки двери с рельсом.

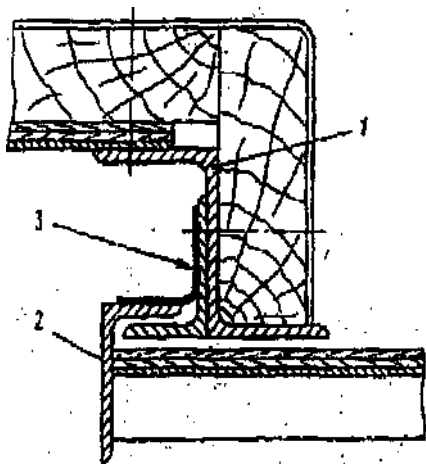

Рис. 8.6. Заделка щелей в верхней части дверного проема

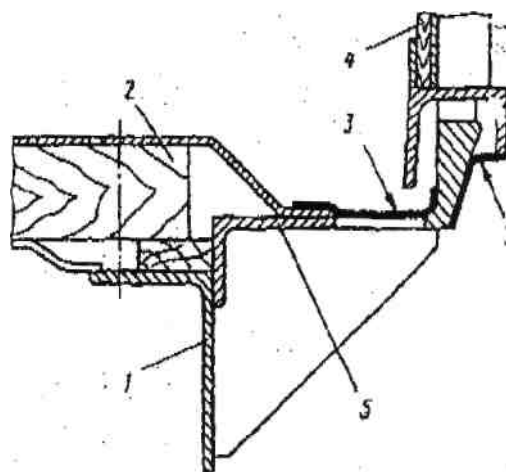
1 - балка боковой стены над дверным проемом; 2 - стеклоткань; 3 - обвязка крыши продольная; 4 – рельс; 5 - створка двери

2.6 Заделка зазора между створками двери (рис. 8.7) осуществляется наклеиванием полос стеклоткани шириной до 200 мм по всей длине зазора.

2.7 Заделка зазора между обвязкой крыши и торцевой стеной (рис. 8.8) производится наклеиванием полос стеклоткани шириной до 200 мм по всей длине зазора.

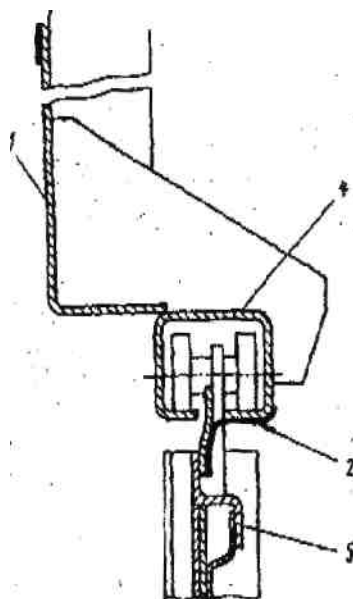

Рис. 8.7. заделка зазора между створками двери:

1 - створка двери с брусом левая;
2 - створка двери правая; 3 - стеклоткань

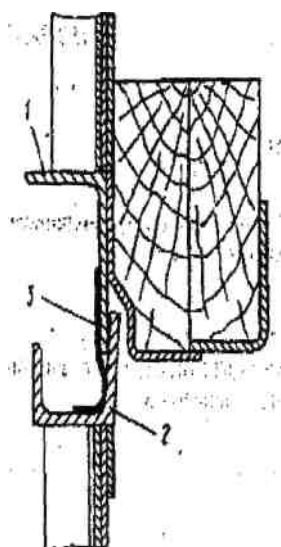

Рис. 8.8. заделка зазора между обвязкой кровли и торцевой стеной:

1 - обвязка крыши поперечная; 2 - стенка торцевая; 3 - стеклоткань

3 Порядок заделки неплотностей в контейнерах

3.1 Щели в дверных проемах и между створками двери контейнера заделываются бумажными валиками, изготовленными в соответствии с п. 1.6 настоящего Приложения.

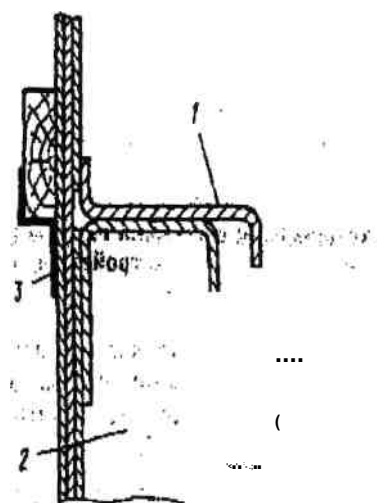
Валики приклеиваются изнутри контейнера - к правой и левой дверным стойкам, к потолку и полу.

Кроме того, валики приклеиваются изнутри контейнера на месте соединения левой и правой створок двери к вертикальному бруску левой створки двери (рис. 8.9) за исключением крупнотоннажного контейнера с исправными уплотнительными прокладками.

Вентиляционные отверстия заклеиваются листом бумаги размером 130x130 мм, промазанным жидким стеклом.

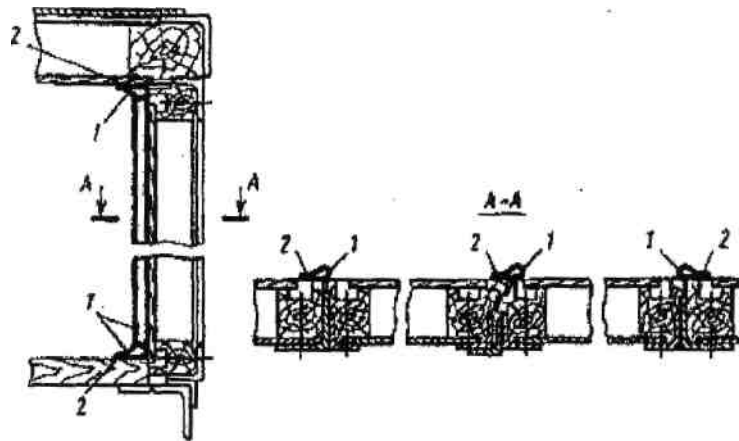

Рис. 8.9. Заделка щелей бумагой в дверном проеме контейнера: 1 - валик из бумаги; 2 - место приклеивания

3.2 Заделка неплотностей в контейнерах стеклотканью на клеевой основе производится в порядке, указанном в п.2 настоящего Приложения.